

ИНТЕРСКОЛ



EAC



011



**ПИЛЫ ПОГРУЖНЫЕ
ЭЛЕКТРИЧЕСКИЕ
ДИСКОВЫЕ**

**ПП-165/1300ЭМ
ПП-190/1900ЭМ**



**РУКОВОДСТВО ПО ЭКСПЛУАТАЦИИ
И ИНСТРУКЦИЯ ПО БЕЗОПАСНОСТИ**

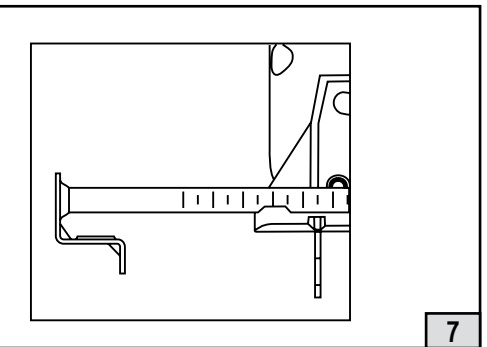
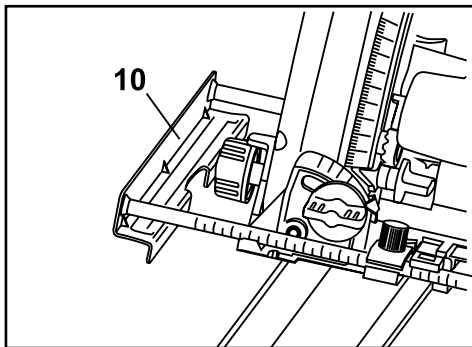
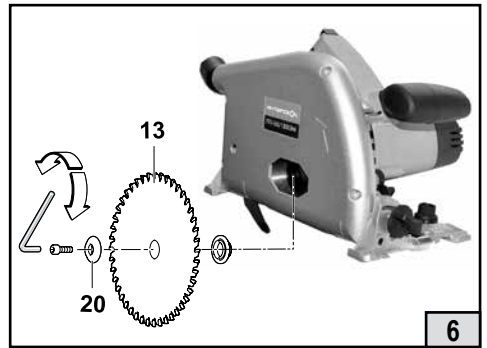
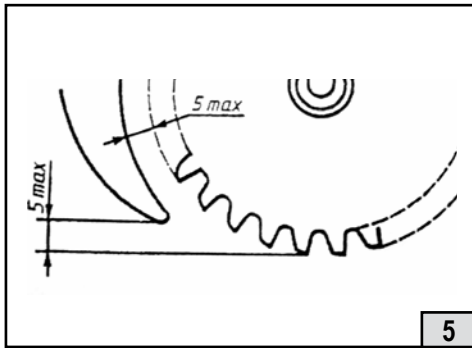
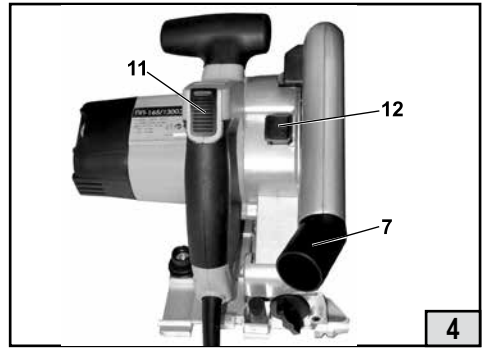
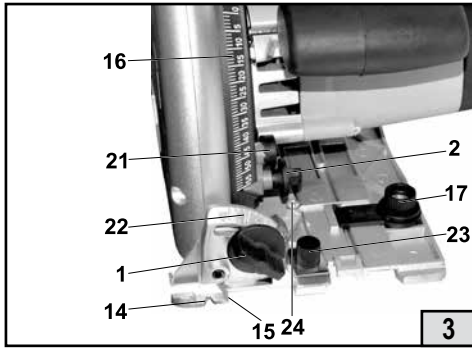
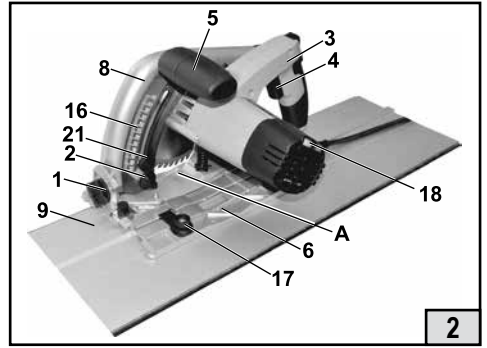
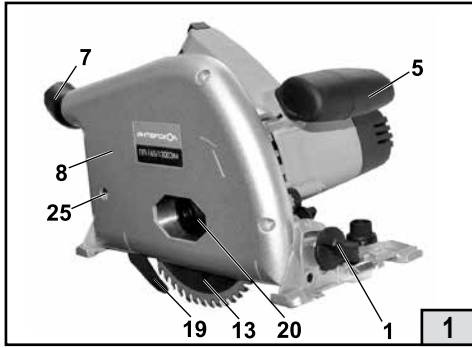

1

2

3

4

5

6

7

8

Уважаемый потребитель!

При покупке машины ручной электрической (электроинструмента):

- требуйте проверки её исправности путем пробного включения, а также комплектности согласно сведениям соответствующего раздела настоящего руководства по эксплуатации;

- убедитесь, что гарантийный талон оформлен должным образом, содержит дату продажи, штамп магазина и подпись продавца.



Перед первым включением машины внимательно изучите настоящее руководство и строго выполняйте его требования в процессе эксплуатации машины. Сохраняйте данное руководство в течение всего срока службы Вашей машины.



Помните: электроинструмент является источником повышенной опасности!

ГАРАНТИЙНЫЕ ОБЯЗАТЕЛЬСТВА ПРОИЗВОДИТЕЛЯ

Производитель гарантирует работоспособность машины в соответствии с требованиями технических условий изготовителя.

Гарантийный срок эксплуатации машины составляет 2 года со дня продажи её потребителю. В случае выхода машины из строя в течение гарантийного срока по вине изготовителя владелец имеет право на её бесплатный ремонт при предъявлении оформленного соответствующим образом гарантийного талона.

Условия и правила гарантийного ремонта изложены в гарантийном талоне на машину.

Ремонт осуществляется в уполномоченных ремонтных мастерских, список которых приведён в гарантийном талоне.

ИНСТРУКЦИЯ ПО БЕЗОПАСНОСТИ

1

ОБЩИЕ УКАЗАНИЯ МЕР БЕЗОПАСНОСТИ ЭЛЕКТРИЧЕСКИХ МАШИН



ВНИМАНИЕ! Прочтите все предупреждения и указания мер безопасности и все инструкции. Невыполнение предупреждений и инструкций может привести к поражению электрическим током, пожару и (или) серьезным повреждениям.

Сохраните все предупреждения и инструкции для того, чтобы можно было обращаться к ним в дальнейшем.

Термин «электрическая машина» используется для обозначения вашей машины с электрическим приводом, работающим от сети (снабженного шнуром), или машины с электрическим приводом, работающим от аккумуляторных батарей.

1) Безопасность рабочего места

а) Содержите рабочее место в чистоте и обеспечьте его хорошее освещение. Если рабочее место загромождено или плохо освещено, это может привести к несчастным случаям;

б) не следует эксплуатировать электрические машины во взрывоопасной среде (например, в присутствии воспламеняющихся жидкостей, газов или пыли). Машины с электрическим приводом являются источником искр, которые могут привести к возгоранию пыли или паров;

с) не подпускайте детей и посторонних лиц к электрической машине в процессе ее работы. Отвлечение внимания может привести к потере контроля.

2) Электрическая безопасность

а) Штепсельные вилки электрических машин должны подходить под розетки. Никогда не изменяйте конструкцию штепсельной вилки каким-либо образом. Не используйте каких-либо переходников для машин с заземляющим проводом. Использование неизменных вилок и соответствующих розеток уменьшит риск поражения электрическим током;

б) Не допускайте контакта тела с заземленными поверхностями, такими, как трубы, радиаторы, плиты и холодильники. Существует повышенный риск поражения электрическим током, если ваше тело заземлено;

с) Не подвергайте электрическую машину воздействию дождя и не держите ее во влажных условиях. Вода, попадая в электрическую машину, увеличивает риск поражения электрическим током;

д) Обращайтесь аккуратно со шнуром. Никогда не используйте шнур для переноса, перетаскивания электрической машины и вытаскивания вилки из розетки. Исключите воздействие на электрическую машину тепла, масла, острых кромок или движущихся частей. Поврежденные или скрученные шнуры увеличивают риск поражения электрическим током;

е) При эксплуатации электрической машины на открытом воздухе пользуйтесь удлинителем, пригодным для использования на открытом воздухе. Применение шнура, предназначенного для использования на открытом воздухе, уменьшает риск поражения электрическим током;

ф) Если нельзя избежать эксплуатации электрической машины во влажных условиях, используйте источник питания, снабженный устройством защитного отключения (УЗО). Использование УЗО уменьшает риск поражения электрическим током.

3) Личная безопасность

а) Будьте бдительны, следите за своими действиями и руководствуйтесь здравым смыслом при эксплуатации электрических машин. Не пользуйтесь электрическими машинами, если вы устали, находитесь под действием наркотических средств, алкоголя или лекарственных препаратов. Кратковременная потеря концентрации внимания при эксплуатации электрических машин может привести к серьезным повреждениям;

б) Пользуйтесь индивидуальными защитными средствами. Всегда пользуйтесь средствами для защиты глаз. Защитные средства такие, как маски, предохраняющие от пыли, обувь, предохраняющая от скольжения, каска или средства защиты ушей, используе-

мые в соответствующих условиях, уменьшат опасность получения повреждений;

с) Не допускайте случайного включения машин. Обеспечьте, чтобы выключатель находился в положении «Отключено» перед подсоединением к сети и (или) к аккумуляторной батарее и при подъеме и переноске электрической машины. Если при переноске электрической машины палец находится на выключателе или происходит подключение к сети электрической машины, у которой выключатель находится в положении «Включено», это может привести к несчастному случаю;

д) Перед включением электрической машины удалите все регулировочные или гаечные ключи. Ключ, оставленный во вращающейся части электрической машины, может привести к травмированию оператора;

е) При работе не пытайтесь дотянуться до чего-либо, всегда сохраняйте устойчивое положение. Это позволит обеспечить наилучший контроль над электрической машиной в экстремальных ситуациях;

ф) Одевайтесь надлежащим образом. Не носите свободной одежды или ювелирных изделий. Не приближайте свои волосы, одежду и перчатки к движущимся частям электрической машины. Свободная одежда, ювелирные изделия и длинные волосы могут попасть в движущиеся части;

г) Если предусмотрены средства для подсоединения к оборудованию для отсоса и сбора пыли, обеспечьте их надлежащее присоединение и эксплуатацию. Сбор пыли может уменьшить опасности, связанные с пылью.

4) Эксплуатация и уход за электрической машиной

а) Не перегружайте электрическую машину. Используйте электрическую машину соответствующего назначения для выполнения необходимой вам работы. Лучше и безопаснее выполнять электрической машиной ту работу, на которую она рассчитана;

б) Не используйте электрическую машину, если ее выключатель неисправен (не включает или не выключает). Любая электрическая машина, которая не может управляться с помощью выключателя, представляет опасность и подлежит ремонту;

с) Отсоедините вилку от источника питания и (или) аккумуляторную батарею от электрической машины перед выполнением каких-либо регулировок, заменой принадлежностей или помещением ее на хранение. Подобные превентивные меры безопасности уменьшают риск случайного включения электрической машины;

д) Храните неработающую электрическую машину в месте, недоступном для детей, и не разрешайте лицам, не знакомым с электрической машиной или настоящей инструкцией, пользоваться электрической машиной. Электрические машины представляют опасность в руках неквалифицированных пользователей;

е) Обеспечьте техническое обслуживание электрических машин. Проверьте электрическую машину на предмет правильности соединения и закрепления движущихся частей, поломки деталей и иных несоответствий, которые могут повлиять на работу. В случае неисправности отремонтируйте электрическую машину перед использованием. Часто несчастные случаи происходят из-за плохого обслуживания электрической машины;

ф) Храните режущие инструменты в заточенном и чистом состоянии. Режущие инструменты с острыми кромками, обслуживаемые надлежащим образом, режут заклинивают, ими легче управлять;

г) Используйте электрические машины, приспособления, инструмент и пр. в соответствии с настоящей инструкцией с учетом условий и характера выполняемой работы. Использование электрической машины для выполнения операций, на которые она не рассчитана, может создать опасную ситуацию.

5) Обслуживание

а) Ваша электрическая машина должна обслуживаться квалифицированным персоналом, использующим только оригинальные запасные части. Это обеспечит безопасность электрической машины.

2

МЕРЫ БЕЗОПАСНОСТИ ДЛЯ ДИСКОВЫХ ПИЛ



ОПАСНО:

а) Не допускайте попадания рук в зону пиления и не прикасайтесь к пильному диску. Держитесь Вашей второй рукой за дополнительную рукоятку или за корпус двигателя. При удержании пилы обеими руками они будут защищены от пореза пильным

диском.

б) Не располагайте руки ниже обрабатываемого изделия. Защитный кожух не может защищать Вас от пильного диска снизу обрабатываемой детали.

с) Отрегулируйте глубину пропила в зависимости от толщины обрабатываемой детали. Из обрабатываемой детали пильный диск должен выступать не более, чем на полную высоту зуба.

д) Никогда не удерживайте распиливаемую деталь в руках или на коленях. Закрепляйте обрабатываемую деталь на устойчивой подставке.

Это является важным условием в минимизации опасности Вашего контакта с пильным диском, его заклинивания или потере контроля над пилой.

е) Удерживайте пилу только за изолированные поверхности захвата в случае, если выполняется работа, при которой возможно касание режущим инструментом скрытой электропроводки или своего шнура питания. Наличие контакта с проводкой, находящейся «под напряжением», приводит к тому, что металлические части пилы также окажутся «под напряжением», что ведёт к поражению оператора электрическим током.

ф) При продольной распиловке всегда применяйте упор или прямую направляющую планку. Это улучшает точность пропила и снижает возможность заклинивания пильного диска.

г) Всегда используйте пильные диски нужного размера и имеющие соответствующее посадочное отверстие (круг, ромб и т.п.). Пильные диски, которые не подходят к соответствующим деталям пилы, вращаются с радиальным биением, что ведёт к потере управления пилой.

h) Никогда не применяйте поврежденные или неверно подобранные подкладные шайбы или винты для крепления пильного диска. Подкладные шайбы и винты для крепления пильного диска сконструированы специально для Вашей пилы для получения оптимальных эксплуатационных характеристик и безопасности в работе.

2

УКАЗАНИЯ ПО БЕЗОПАСНОСТИ ДЛЯ ДИСКОВЫХ ПИЛ

Причины и действия по предотвращению отдачи:

-Отдача - это внезапная реакция вследствие блокирования, заклинивания или перекоса пильного диска, приводящая к неконтролируемому подъему пилы, с выходом пильного диска из пропила в направлении оператора;

-При сильном защемлении пильного диска или ограничении хода, реактивная сила, создаваемая двигателем, отбрасывает пилу в направлении оператора;

-Если пильный диск искривиться или перекоситься, то зубья задней кромкой могут цепляться за обрабатываемую деталь, из-за чего пильный диск будет перемещаться в направлении выхода из пропила и пила будет отброшена к оператору.

Отдача является следствием неверной или ошибочной эксплуатации пилы, нарушением правил выполнения работ. Она может быть предотвращена принятием соответствующих мер предосторожности, указанных ниже.

а) Надежно удерживайте пилу обеими руками, а руки располагайте так, чтобы Вы могли противодействовать силам отдачи. Всегда находитесь в стороне от пильного диска, не допускайте нахождения пильного диска на одной линии с Вами. Отдача может быть причиной «скачка» пилы назад, но при принятии мер предосторожности оператор может компенсировать возникающие усилия и не потерять способность управления.

б) В случае, если происходит заклинивание пильного диска или работа прерывается по какой-либо другой причине, отпустите выключатель и удерживайте пилу в материале до полной её остановки. Никогда не пытайтесь извлечь пилу из распиливаемой детали или вести ее

в обратном направлении, пока пильный диск вращается и может произойти отдача. Найдите причину заклинивания пильного диска и устраните её.

с) Если Вы хотите вновь включить пилу, находящуюся в заготовке, выровняйте пильный диск в пропилах, проверьте не зацепились ли зубья пилы за деталь. Если имеет место заклинивание пильного диска, то при повторном пуске пилы может произойти отдача.

д) При распиловке больших тонких заготовок с целью снижения риска отдачи за счет заклинивания пильного диска, надёжно закрепляйте обрабатываемые детали на опорах.

Длинные заготовки при распиловке могут прогибаться под действием собственного веса, поэтому поддерживающие опоры должны располагаться с обеих сторон доски, рядом с линией реза и около края доски.

е) Не пользуйтесь тупыми или поврежденными пильными дисками. Использование пильных дисков с тупыми или неразведенными зубьями ведёт к «узкому» пропилу, повышенному трению пильного диска о материал, заклиниванию и отдаче пилы. f)

До начала пиления надёжно зафиксируйте рычаги установки глубины пропила и угла наклона диска. Если во время пиления происходит изменение этих установок, может произойти заклинивание пильного диска и обратная отдача пилы.

г) Будьте особенно осторожны, когда Вы выполняете врезание в недоступных для осмотра участках, например, в уже существующей стене. Погружающийся пильный диск может начать резание скрытых (например за стеной) предметов, что может стать причиной отдачи пилы.

реза и около края доски;

е) Не пользуйтесь тупыми или поврежденными пильными дисками. Использование пильных дисков с тупыми или неразведенными зубьями ведет к образованию «узкого» пропила, повышенному трению пильного диска о материал, заклиниванию и отдаче пилы;

ф) До начала пиления надёжно зафиксируйте рычаги установки глубины пропила и угла наклона диска. Если во время пиления происходит изменение этих установок, может произойти заклинивание пильного диска и обратная отдача пилы;

г) Будьте особенно осторожны, когда выполняете врезание в недоступных для осмотра участках, например в уже существующей стене. Погружающийся пильный диск может начать резание скрытых (например, за стеной) предметов, что может стать причиной отдачи пилы.

Указания по технике безопасности для дисковых пил с внутренним качающимся защитным кожухом.

а) Перед началом использования каждый раз проверяйте правильность закрытия нижнего защитного кожуха. Не применяйте пилу, если нижний защитный кожух свободно не открывается и/или закрывается с задержками и заеданием. Никогда не фиксируйте нижний защитный кожух в открытом положении.

Если пила случайно упадет, нижний защитный кожух может погнуться. Откройте защитный кожух за рычаг его отвода и убедитесь, что он перемещается свободно и при любом угле, и любой глубине пропила не касается ни пильного диска, ни других частей пилы.

б) Проверяйте функционирование пружины нижнего защитного кожуха. При отсутствии нормальной работы нижнего защитного кожуха и его возвратной пружины, прежде чем приступить к работе, выполните техническое обслуживание машины. Замедленное срабатывание может быть обусловлено поврежденными деталями, наличием клейких отложений или попаданием обломков.

с) Открывайте нижний защитный кожух вручную только при выполнении специальных резов, таких как врезные и наклонные. Нижний защитный кожух открывайте за рычаг отвода и отпускайте сразу, как только пильный диск внедрится в обрабатываемую деталь. При выполнении всех других работ по распиловке нижний защитный кожух должен работать

Машины ручные электрические, выпускаемые ЗАО «ИНТЕРСКОЛ», соответствует требованиям технических регламентов:

- № ТР ТС 010/2011 «О безопасности машин и оборудования»,
- № ТР ТС 004/2011 «О безопасности низковольтного оборудования»,
- № ТР ТС 020/2011 «Электромагнитная совместимость технических средств».

Сведения о сертификате смотрите на официальном сайте ЗАО «ИНТЕРСКОЛ» по адресу: www.interskol.ru или на вкладыше в данном РЭ.

Сделано в Китае

От лица изготовителя:
Технический директор
ЗАО «ИНТЕРСКОЛ»
Муталов Ф.М.



РУКОВОДСТВО ПО ЭКСПЛУАТАЦИИ

1

ОБЩИЕ СВЕДЕНИЯ

1.1 Пила ручная электрическая дисковая погружная (далее по тексту «пила») предназначена для выполнения продольных и поперечных прямых резов, резов под углом в древесине и древесно-стружечных плитах (кроме асбестосодержащих) в производственных и бытовых условиях.

1.2 Пила предназначена для эксплуатации при температуре окружающей среды от -10°C до $+40^{\circ}\text{C}$, относительной влажностью воздуха не более 80% и отсутствием прямого воздействия атмосферных осадков.

1.3 Пила соответствует техническим условиям изготовителя ТУ483331.008.13386627-08.

1.4 Настоящее руководство содержит сведения и требования, необходимые и достаточные для надёжной, эффективной и безопасной эксплуатации пилы.

1.5 В связи с постоянной деятельностью по совершенствованию изделия изготовитель оставляет за собой право вносить в его конструкцию незначительные изменения, не отражённые в настоящем руководстве и не влияющие на его эффективную и безопасную работу.

1.6 Дата изготовления машины указана на информационной табличке, в формате месяц и год.

2

ТЕХНИЧЕСКИЕ ХАРАКТЕРИСТИКИ

Наименование параметра	ПП-165/1300ЭМ	ПП-190/1900ЭМ
Напряжение, В~	220	
Номинальный потребляемый ток, А	5,9	8,6
Частота тока, Гц	50	
Номинальная потребляемая мощность, Вт	1300	1900
Частота вращения шпинделя на холостом ходу, об/мин, не более	2000-5000	2300-5000
Наличие блока плавного пуска двигателя	есть	есть
Регулировка оборотов	есть	есть
Размеры пильного диска, мм: - диаметр (max/min) - толщина, не более - диаметр посадочного отверстия	165/158 2,5 20	190/175 2,5 20
Наибольшая глубина пропила, мм: - под углом 90° - под углом 45°	55 38	65 45

Класс безопасности машины (по ГОСТ Р МЭК 60745-1)	II	
Габаритные размеры машины, мм:		
- длина	341	365
- ширина	258	265
- высота	245	270
Длина кабеля питания, м., не менее	4	
Установленный срок службы, лет	3	
Масса согласно процедуре ЕРТА 01/2003, кг	4,6	5,3
Средний уровень звукового давления, L _{ра} , дВ(А)	97	
Средний уровень звуковой мощности, L _{wa} , дВ(А)	108	
Средний уровень вибрации, м/с ²	<2,5	

3

КОМПЛЕКТНОСТЬ

В комплект поставки машины входит:

Пила дисковая погружная	1 шт.
Руководство по эксплуатации и инструкция по безопасности	1 шт.
Диск пильный (установлен на пиле)	1 шт.
Линейка направляющая	1 шт.
Адаптер для подключения пылесоса	1 шт.
Ключ специальный	1 шт.
Шина направляющая ШН-800	1 шт.
Упаковка	1 шт.

Комплектация модели может меняться изготовителем.

4

УСТРОЙСТВО И ПРИНЦИП РАБОТЫ

4.1 КОНСТРУКЦИЯ.

Общий вид машин представлен на рисунках 1,2,3,4.

- 1 - маховик фиксации угла наклона диска;
- 2 - маховик фиксации глубины пропила;
- 3 - основная рукоятка;
- 4 - выключатель;
- 5 - дополнительная рукоятка;
- 6 - поворотное основание;
- 7 - патрубок для присоединения пылесоса;

- 8 - кожух защитный;
- 9 - шина направляющая ШН-800;
- 10 - линейка направляющая;
- 11- кнопка блокировки выключателя и фиксации опускания пильного диска;
- 12 - кнопка фиксации сервисного положения;
- 13 - диск пильный;
- 14 - паз направляющий (для прямого реза);
- 15 - паз направляющий (для реза под углом 45°);
- 16 – шкала глубины пропила;
- 17 – эксцентрик зажима шины;
- 18 – маховик регулировки числа оборотов;
- 19 – нож расклинивающий;
- 20 – фланец прижимной;
- 21 – эксцентрик регулировки глубины пропила ± 2 мм;
- 22 – шкала угла наклона;
- 23 – маховик крепления направляющей линейки;
- 24 – винт регулировки основания на угол 90°;
- 25 – винт регулировки расклинивающего ножа,

4.1.1 Семейство однотипных дисковых погружных пил, которых объединяют общие качества: современный дизайн, эргономичная форма и облегченная компактная конструкция. Друг от друга инструменты отличаются диаметром пильного диска, мощностью двигателя и массогабаритными параметрами. Модели снабжены: механизмом регулировки глубины пропила, механизмом регулировки угла наклона реза, подпружиненным нижним основанием, скрывающим диск в нерабочем состоянии и кнопкой блокировки случайного включения. Пилы снабжены встроенным электронным блоком, который обеспечивает плавный пуск двигателя; пониженное число оборотов на холостом ходу; отключение двигателя при перегрузках; стабилизацию числа оборотов пильного диска при пилении. При срабатывании защитного отключения электродвигателя для возобновления работы необходимо отпустить клавишу выключателя и вновь произвести включение пилы.

4.1.2 Для предотвращения случайного запуска инструмента выключатель оборудован блокировочной кнопкой 11, которая одновременно является фиксатором верхнего положения пильного блока. Поэтому для включения машины надо нажать кнопку 11 (рис. 4), и включить выключатель 4. Для остановки машины отпустите кнопку 4 выключателя.

4.1.3 Пила поставляется с защитным кожухом 8, закрывающим пильный диск. Защитный кожух должен всегда использоваться во время работы машины. Крепление диска на шпинделе осуществляется с помощью фланца 20 и винта.

4.1.4 Пила поставляется с направляющей линейкой. Желательно всегда использовать направляющую линейку.

4.1.5 Пила поставляется с поворотным основанием 6 соответствующего размера для безопасной работы. Запрещается снимать поворотное основание!

4.2 РЕГУЛИРОВКИ, НАСТРОЙКИ И РЕЖИМЫ РАБОТЫ

До начала работ по обслуживанию и настройке пилы отсоедините ее от сети питания, вынув вилку шнура из штепсельной розетки.

4.2.1 Замена пильного диска. (рис.6)

До начала работ по обслуживанию и настройке пилы отсоедините ее от сети питания, вынув вилку шнура из штепсельной розетки.

Для качественной работы пилы и достижения оптимальных рабочих характеристик инструмента используйте только оригинальные пильные диски. При замене пильного диска одевайте защитные перчатки.

- Установите упор установки глубины пропила на максимальное значение.
- Разблокируйте кнопку фиксатора выключателя 11 и опускания пильного диска.
- Нажимая на переднюю рукоятку, опустите пильный блок так, чтобы винт крепления пильного диска находился в середине окна, в этом положении пильный блок зафиксируется.
- Используя специальный ключ, отвинтите винт, который крепит пильный диск 13 и прижимной фланец 20.
- Снимите прижимной фланец 20 и пильный диск 13.
- Извлекая пильный диск вниз, убедитесь, чтобы зубья пилы не касались металлических поверхностей.
- Прежде чем установить новый пильный диск, тщательно очистите посадочные и прижимные фланцы инструмента.
- Установите новый пильный диск и убедитесь, что стрелка направления вращения на пильном диске совпадает со стрелкой направления вращения на кожухе пилы 8.
- Установите прижимной фланец и убедитесь, что он правильно установлен на валу пилы.

- Завинтите винт крепления пильного диска по часовой стрелке.

- Разблокируйте кнопку фиксации сервисного положения.

- Опробуйте машину на холостом ходу. При наличии вибрации заменить диск.

После каждой замены пильного диска необходимо проверить зазор между расклинивающим ножом 19 и диском согласно указаниям раздела 4.2.4 и схемы на рис.5. Если данное требование невыполнимо, замените диск на новый, с диаметром не менее указанным в разделе 2.

4.2.2 Регулировка глубины пропила. (рис. 3)

Установка глубины пропила производится подъёмом/опусканием корпуса пилы относительно основания 6 (при этом нож 19 синхронно перемещается относительно основания 6 и диска 13 и не выходит из зоны резания). Глубина пропила контролируется по шкале 16 и фиксируется фиксатором 2.

Примечание. При наклонной распиловке значение глубины пропила, устанавливаемое по шкале 2, не совпадает с истинным значением. В этом случае глубину пропила следует измерять от вершины пильного зуба до кромки паза основания 6 с помощью мерительного инструмента.

Прежде, чем начать работу необходимо установить нужную глубину пропила.

Для установки глубины пропила поступайте следующим образом:

- ослабьте винт 2, который крепит упор (рис. 3),

- установите упор 2 на необходимую глубину пропила, используя шкалу 16,
- затяните винт 2.

Для корректировки глубины пропила в пределах 2мм. используйте эксцентрик 21.

4.2.3 Регулировка угла наклона пильного диска. (рис. 3)

Эта регулировка позволяет установить плоскость пильного диска 13 перпендикулярно основанию 6. Отвинчивание или завинчивание винта 24 позволяет выставить пильный диск строго под углом 90° к основанию пилы. Чтобы облегчить регулировку ослабьте предварительно винты фиксации угла наклона 1(рис. 3).

После выставления диска к основанию проверьте соответствие показаний указателя шкалы наклона, при необходимости ослабьте винт крепления указателя и приведите в соответствие.

Конструкция пилы позволяет выполнять пропил под углом 0...45° к основанию.

4.2.4 Регулировка расклинивающего ножа. (рис. 5)

Расклинивающий нож 19 предотвращает возможное заклинивание пильного диска в пропилах. Поэтому, из соображения безопасности, никогда не удаляйте его с машины. Система рычагов, даже при изменении глубины пропила, всегда поддерживает правильное положение расклинивающего ножа относительно пильного диска.

Расклинивающий нож должен устанавливаться таким образом, чтобы расстояние между ножом и зубьями пилы не превышало 5 мм, а расстояние между вершиной самого нижнего зуба пильного диска и расклинивающим ножом не превышало 5 мм. При неоднократной переточке пильного диска, его диаметр уменьшается, поэтому требуется отрегулировать положение расклинивающего ножа.

Для регулировки положения расклинивающего ножа поступайте следующим образом:

- отсоедините инструмент от сети электропитания,
- разблокируйте выключатель,
- установите ограничитель глубины пропила на максимальную глубину,
- нажимая переднюю рукоятку вниз, опустите пильный диск до совпадения винта крепления расклинивающего ножа 25 с пазом защитного кожуха,
- зафиксируйте пильный диск в сервисном положении кнопкой 12,
- расклинивающий нож, во избежание случайного откручивания, крепится самоконтращимся винтом 25,
- торцовым шестигранным ключом ослабьте винт 25,
- отрегулируйте положение расклинивающего ножа, как показано на рис.5,
- затяните винт 25,
- верните пилу в исходное положение.

4.2.5 Пиление древесины

Правильный выбор пильного диска зависит от вида и качества древесины, а также от вида пропилов: продольные или поперечные. При продольной распиловке возникает длинная, спиральная стружка. Пыль от бука и дуба особенно вредна для здоровья, поэтому работайте только с пылеотсосом.

4.2.6 Пиление с направляющей линейкой (рис.7).

Направляющая линейка 10 используется для пиления параллельно базовой кромке

заготовки. Ее устанавливают в специальные пазы в основании пилы и фиксируют винтами 23. Расстояние от пильного диска до базовой поверхности определяют по нанесенной на линейке шкале.

4.2.7 Пиление по направляющей шине (рис. 2).

Для выполнения прямолинейных пропилов в качестве дополнительного приспособления, Вы можете использовать направляющую шину 9 (входит в комплект поставки). Покрытие направляющей шины обеспечивает легкое скольжение электроинструмента. Резиновый ус на направляющей шине защищает от скалывания стружки, что при распиливании древесины предотвращает, вырыв поверхности. Для этого пильный диск должен прилегать зубьями непосредственно к резиновому усу.

Направляющая шина не должна выходить на обрезаемую сторону заготовки.

5

ПОДГОТОВКА К РАБОТЕ И ПОРЯДОК РАБОТЫ

5.1 ПОДКЛЮЧЕНИЕ К СЕТИ



ВНИМАНИЕ! Электроинструмент следует подключать только к однофазной сети переменного тока, напряжение которой соответствует напряжению, указанному на табличке характеристик. Данный электроинструмент можно подключать к розеткам, не имеющим защитного заземления, поскольку он имеет класс защиты II в соответствии с европейским стандартом ГОСТ Р МЭК 60745.

Перед началом работы убедитесь в том, что напряжение электросети соответствует рабочему напряжению электроинструмента: рабочее напряжение указано на табличке характеристик на корпусе электроинструмента.

5.2 ПЕРЕД НАЧАЛОМ ЭКСПЛУАТАЦИИ НЕОБХОДИМО:

- осмотреть машину и убедиться в её комплектности и отсутствии внешних повреждений;

- после транспортировки в зимних условиях перед включением выдержать машину при комнатной температуре до полного высыхания конденсата.

5.3. УСЛОВИЯ ИСПОЛЬЗОВАНИЯ:

- Тщательно проверить состояние и крепление пильного диска.
- НЕ ИСПОЛЬЗУЙТЕ ДЕФЕКТНЫЕ ПИЛЬНЫЕ ДИСКИ.
- Не используйте машину в перевернутом положении: это чрезвычайно опасный способ работы, который может привести к серьезным травмам.
- Удостоверьтесь, что заготовка, надежно закреплена.
- Установите требуемую глубину пропила. Глубина пропила установлена правильно, если при распиловке пильный диск выходит из заготовки на высоту зуба.
- Приложите переднюю часть основания пилы к заготовке.
- Включите пилу и дождитесь пока пильный диск не наберет максимальные обороты.
- Медленно опустите пильный диск, используя переднюю рукоятку.
- Продвигайте инструмент по заготовке плавно без рывков.
- Скорость подачи пилы должна соответствовать материалу заготовки, чрезмерное нажатие на пилу не приведет к увеличению производительности и качества пиления.
- Вынимайте пилу из пропила только после полной остановки пильного диска.
- Длинные заготовки перед распиловкой необходимо должным образом устано-

вить и закрепить.

- При распиловке широких поверхностей необходимо произвести предварительную разметку. Во время пиления ориентируйтесь по указателям 0° или 45° на основании пилы.

- Желательно всегда использовать направляющую линейку.

- После завершения работы пилу поднимают в исходное положение на предохранительную защелку.

ПЕРПЕНДИКУЛЯРНАЯ РАСПИЛОВКА ПОД УГЛОМ 90° .

- Установите желаемую глубину пропила.

- Убедитесь, что требуемый угол установлен правильно.

- Крепко двумя руками возьмите инструмент и разблокируйте кнопку выключателя.

- Опустите пыльный диск на заготовку.

- Процесс пиления можно контролировать, глядя в окно А (рис. 2,3).

- Убедитесь, что стружкоотводящий патрубок повернут в нужную сторону или подсоедините пылесос.

- Включите машину, нажав на кнопку выключателя и дождитесь пока пыльный диск не наберет максимальные обороты.

- Во время пиления ориентируйтесь по указателю 0° (14) на основании пилы.

НАКЛОННАЯ РАСПИЛОВКА ПОД УГЛОМ 45° .

- Установите желаемую глубину пропила.

- Убедитесь, что требуемый угол установлен правильно.

- Крепко двумя руками возьмите инструмент и разблокируйте кнопку выключателя.

- Опустите пыльный диск на заготовку.

- Убедитесь, что стружкоотводящий патрубок повернут в нужную сторону или подсоедините пылесос.

- Включите машину, нажав на кнопку выключателя и дождитесь пока пыльный диск не наберет максимальные обороты.

- Во время пиления ориентируйтесь по указателю 45° (15) на основании пилы.

ВРЕЗНОЕ ПИЛЕНИЕ (ПИЛЕНИЕ ПОГРУЖЕНИЕМ).

Для выполнения врезного пропила удостоверьтесь, что заготовка надежно закреплена.

- Установите желаемую глубину пропила.

- Убедитесь, что требуемый угол установлен правильно.

- Крепко двумя руками возьмите инструмент и разблокируйте кнопку выключателя.

- Опустите пыльный диск на заготовку.

- Процесс пиления можно контролировать, глядя в окно А (рис. 2).

- Убедитесь, что стружкоотводящий патрубок повернут в нужную сторону или подсоедините пылесос.

- Включите машину, нажав на кнопку выключателя и дождитесь пока пильный диск не наберет максимальные обороты.
- Плавно погрузите пильный диск в заготовку. Продвигайте инструмент по заготовке равномерным движением без рывков.

ПОЛЕЗНЫЕ СОВЕТЫ

- Всегда используйте оригинальные пильные диски.
- При распиловке пластмассы, пластиковых панелей и т.п., для получения качественного пропила используйте направляющую линейку.
- Установите и надёжно закрепите обрабатываемую заготовку.
- Включайте пилу, не касаясь диском распиливаемого материала. Дождитесь, когда диск наберёт полное число оборотов, после чего плавно произведите врезание в обрабатываемый материал, контролируя направление реза руками;
- При выполнении реза держите пилу ровно обеими руками за рукоятки, плотно прижимая направляющую плиту к поверхности распиливаемого материала. Следите за равномерностью рабочей подачи, отсутствием боковых усилий и заклинивания диска;
- Если в процессе работы обрезки попали в зазор между диском и кожухом, отсоедините пилу от сети электропитания и удалите обрезки с помощью проволочного крюка;
- Обеспечьте эффективное охлаждение пилы и отвод продуктов обработки из зоны резания. Не перекрывайте и не загораживайте стружкоотводное отверстие в неподвижном кожухе и вентиляционные отверстия в корпусе машины;
- Следите за состоянием диска, нагревом редуктора и электродвигателя.

5.4 ПО ОКОНЧАНИИ РАБОТЫ:

- отключите пилу от электросети;
- проверьте затяжку винта крепления диска;
- очистите пилу от грязи;
- аккуратно протрите и сверните шнур питания.

5.5 ХРАНЕНИЕ И ТРАНСПОРТИРОВКА

Установленный срок хранения машины составляет 5 лет.

Во время установленного срока храните машину:

- при температуре окружающей среды от минус 50°С до плюс 40°С
- относительной влажности воздуха не более 80% при температуре плюс 20°С.

Транспортировку машины осуществляйте только в фирменной упаковке.

Перед упаковкой снимите рабочий инструмент, сверните и зафиксируйте шнур.

Условия транспортирования машин по климатическим факторам внешней среды соответствуют группе условий хранения 5 по ГОСТ 15150.

До начала работ по обслуживанию и настройке пилы выньте вилку шнура питания из штепсельной розетки.

Для обеспечения качественной и безопасной работы следует постоянно содержать пилу и ее вентиляционные отверстия в чистоте.

Удаляйте пыль и стружку струей сжатого воздуха или кисточкой.

В случае любого повреждения шнура питания немедленно выключите машину, аккуратно, не касаясь мест повреждения, отключите ее из электросети. Замена шнура производится только персоналом уполномоченных мастерских.

Сервисное обслуживание и консультация покупателей

Сервисный отдел ответит на все Ваши вопросы по ремонту и обслуживанию Вашего продукта, а также по запчастям по телефону горячей линии. Информацию по запчастям Вы найдете также по адресу:

www.interskol.ru

Адреса фирменных и авторизованных сервисных центров указаны на сайте компании, и в гарантийном талоне, прилагаемом к руководству по эксплуатации.

Вы также можете узнать их по телефону горячей линии. Коллектив консультантов охотно поможет Вам в вопросах покупки, применения и настройки продуктов и принадлежностей.

6.1. ВОЗМОЖНЫЕ НЕИСПРАВНОСТИ

Неисправность	Вероятная причина
При включении машины электродвигатель не работает.	Неисправен выключатель
	Обрыв шнура питания или монтажных проводов, неисправность вилки шнура питания
	Отсутствие контакта щёток с коллектором
	Износ/повреждение щёток
Образование кругового огня на коллекторе	Износ/"зависание" щёток
	Неисправность в обмотке якоря
Повышенный шум редуктора	Износ/поломка зубчатых колёс или подшипников
При работе из вентиляционных отверстий появляется дым или запах горячей изоляции	Неисправность обмоток электродвигателя
Одновременное перегорание обмоток якоря и статора	Работа с перегрузкой
Следы оплавления изоляционной арматуры статора	
Следы оплавления изоляционной втулки якоря	
Следы оплавления, трещины и вмятины на корпусе	Небрежное обращение с машиной



В машинах используется шнур питания с креплением типа Y: его замену, если потребуется, в целях безопасности должен осуществить изго-

товитель или персонал уполномоченных ремонтных мастерских.



Все виды ремонта и технического обслуживания машины должны производиться квалифицированным персоналом уполномоченных ремонтных мастерских.

6.2. ЗАМЕНА ДЕТАЛЕЙ



Внимание! При ремонте машины должны использоваться только оригинальные запасные части!

7

УТИЛИЗАЦИЯ

Машина, отслужившая свой срок и не подлежащая восстановлению, должна утилизироваться согласно нормам, действующим в стране эксплуатации.

В других обстоятельствах:

- не выбрасывайте машину вместе бытовым мусором;
- рекомендуется обращаться в специализированные пункты вторичной переработки сырья.

ЗАО "ИНТЕРСКОЛ"

Россия, 141400, Московская обл.

г. Химки, ул. Ленинградская, д. 29

тел. (495) 665-76-31

Тел. горячей линии

8-800-333-03-30

www.interskol.ru